

Accesorio Original BMW. Instrucciones de montaje.



Equipamiento adicional: sistema de DVD avanzado con convertidor multimedia

BMW Serie 5 berlina (E60)

Juego de equipamiento adicional nº 65 12 0 406 359
65 12 0 406 360

Tiempo de montaje

El tiempo de montaje para todo el sistema (convertidor multimedia y dos monitores de compartimento trasero) asciende a 5 horas aproximadamente. En caso de que se monte un solo monitor de compartimento trasero con el convertidor multimedia, el tiempo de montaje se reduce a 4 horas. El tiempo de montaje puede variar en función del estado y equipamiento del vehículo.

Indicaciones importantes

Estas instrucciones de montaje son principalmente para uso de la organización comercial BMW, así como de los establecimientos autorizados de asistencia de BMW.

En cualquier caso, estas instrucciones están dirigidas a todo el personal especializado en automóviles BMW que disponga de los conocimientos correspondientes.

Todos los trabajos deben efectuarse según la normativa de seguridad vigente, con las herramientas indicadas (herramientas especiales) y en el orden adecuado. Para ello, han de utilizarse los manuales e instrucciones de reparación y mantenimiento más actuales de BMW, así como los últimos planos de conexiones eléctricas.

Si surgen problemas de montaje o funcionamiento...

usted puede evitarse pagar precios más altos o gastos innecesarios, si tras una breve búsqueda de errores de aproximadamente media hora se pone en contacto con cualquiera de los siguientes servicios:

- 1. la sociedad distribuidora de su país o la oficina del concesionario de su región o**
- 2. a través del servicio técnico del Aftersales Assistance Portal (ASAP), utilizando la ayuda de la aplicación opcional "Servicio de asistencia técnica".**

Indique el número de chasis, el número de pieza del equipamiento adicional montado y una descripción detallada del problema.

No es necesario archivar la impresión de estas instrucciones de montaje, puesto que el ASAP las actualiza a diario.

Para la explicación de los pictogramas, véase el ASAP.

Todas las ilustraciones muestran vehículos con el volante a la izquierda. En vehículos con volante a la derecha, se debe proceder de manera análoga.

Pictogramas:



Señala las indicaciones a las que se debe prestar especial atención.

- ◀ Señala el final del texto de la indicación o advertencia.

Sujeto a modificaciones técnicas.

Indicaciones de montaje

La hembrilla auxiliar **G1** debe montarse siempre en el lado izquierdo del embellecedor de monitor **AT**.

Al tender los cables/conductores, asegúrese de que no se doblen ni dañen. BMW AG no abonará los gastos originados por tales averías.

Los cables/conductores adicionales deben fijarse con cintas para cables.

En caso de que las cámaras de PIN indicadas se encuentren ocupadas, será necesario instalar puentes, empalmes dobles o conexiones paralelas.

Desbarbar los orificios y protegerlos contra la corrosión con agentes anticorrosivos según las normas de BMW.

Indicación para el pedido

Los embellecedores de monitor **AC/AT** no forman parte del juego de equipamiento adicional y deben pedirse por separado en los colores que se combinen bien con el equipamiento interior del vehículo o en versión imprimada (para obtener el número de pieza y la identificación, consulte el catálogo electrónico de piezas).

El convertidor multimedia **L** no forma parte del juego de equipamiento adicional y debe pedirse por separado según el código de país (para obtener el número de pieza y la identificación, consulte el catálogo electrónico de piezas).

El monitor **AA** no forma parte del juego de equipamiento adicional y debe pedirse por separado (para obtener el número de pieza y la identificación, consulte el catálogo electrónico de piezas).

Lista de equipamiento especial

SA 456 Asiento confort delantero

Herramientas especiales necesarias

00 9 317, clavija de montaje

Índice

Capítulo	Página
1. Visión de conjunto de las piezas	4
2. Trabajos previos	7
3. Visión de conjunto de las conexiones	8
4. Esquema de montaje y colocación	12
5. Montaje del cable de conexión y del convertidor multimedia	13
6. Montaje del monitor	19
7. Conexión de los asientos	25
8. Trabajos finales y codificación	26
9. Plano de conexiones del juego de cables del ventilador (sólo para vehículos hasta 09/05) ..	28

1. Visión de conjunto de las piezas

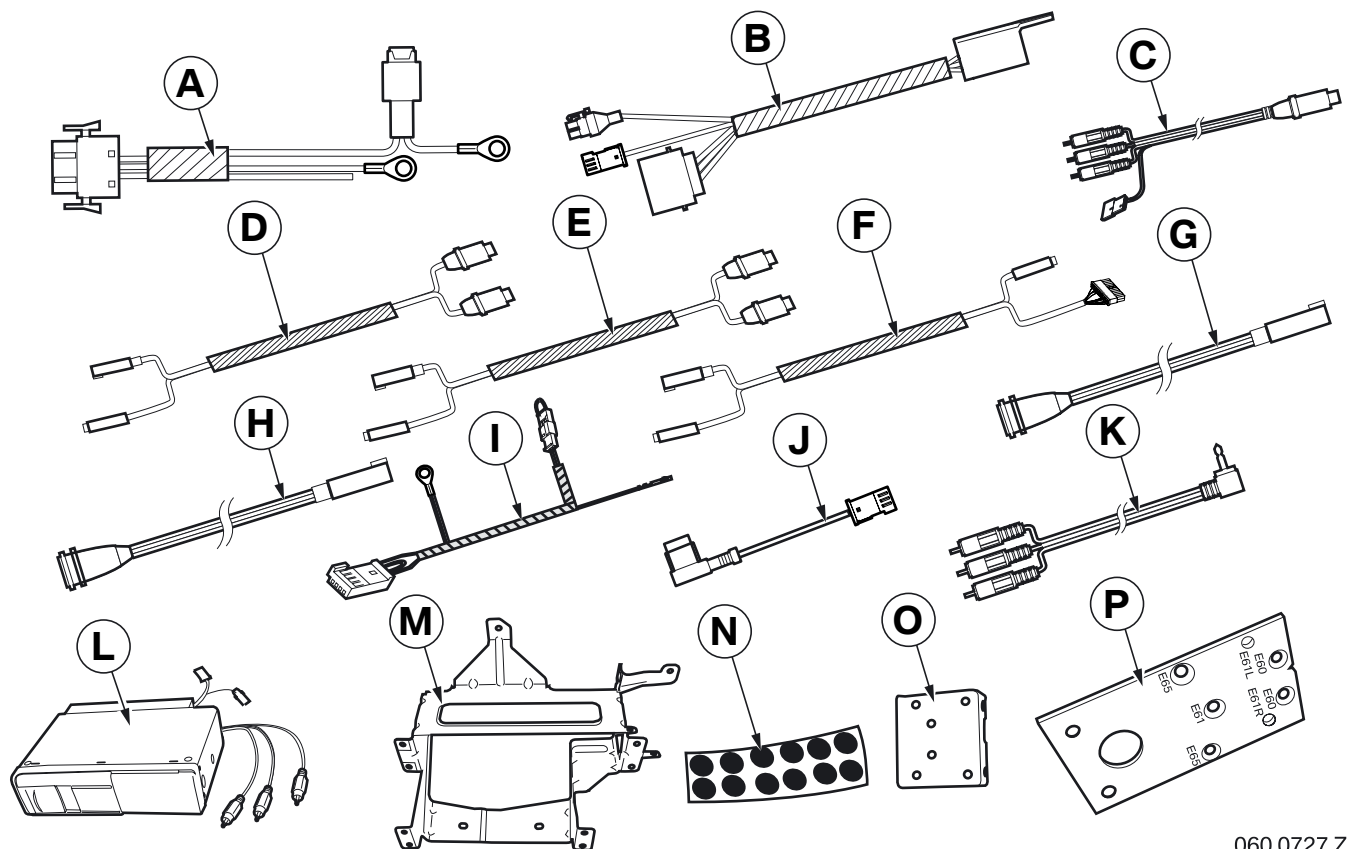

060 0727 Z

Leyenda

- A Cable de conexión
- B Fuente de suministro de corriente
- C Adaptador AV para el convertidor multimedia
- D Juego de cables de conexión (asiento izquierdo, longitud 5.200 mm)
- E Juego de cables de conexión (asiento derecho, longitud 6.700 mm)
- F Juego de cables del asiento (2 unidades)
- G Cable auxiliar (hembrilla de \varnothing 2,5 mm, 2 unidades)
- H Cable para auriculares (hembrilla de \varnothing 3,5 mm, 2 unidades)
- I Juego de cables del ventilador
- J Cable de alimentación eléctrica del convertidor multimedia
- K Adaptador auxiliar (2 unidades)
- L Convertidor multimedia (no forma parte del juego de equipamiento adicional)
- M Soporte
- N Puntos adhesivos (se incluyen en el embalaje de envío del convertidor)
- O Ángulo de retención (2 unidades)
- P Placa espaciadora (2 unidades)

1. Visión de conjunto de las piezas

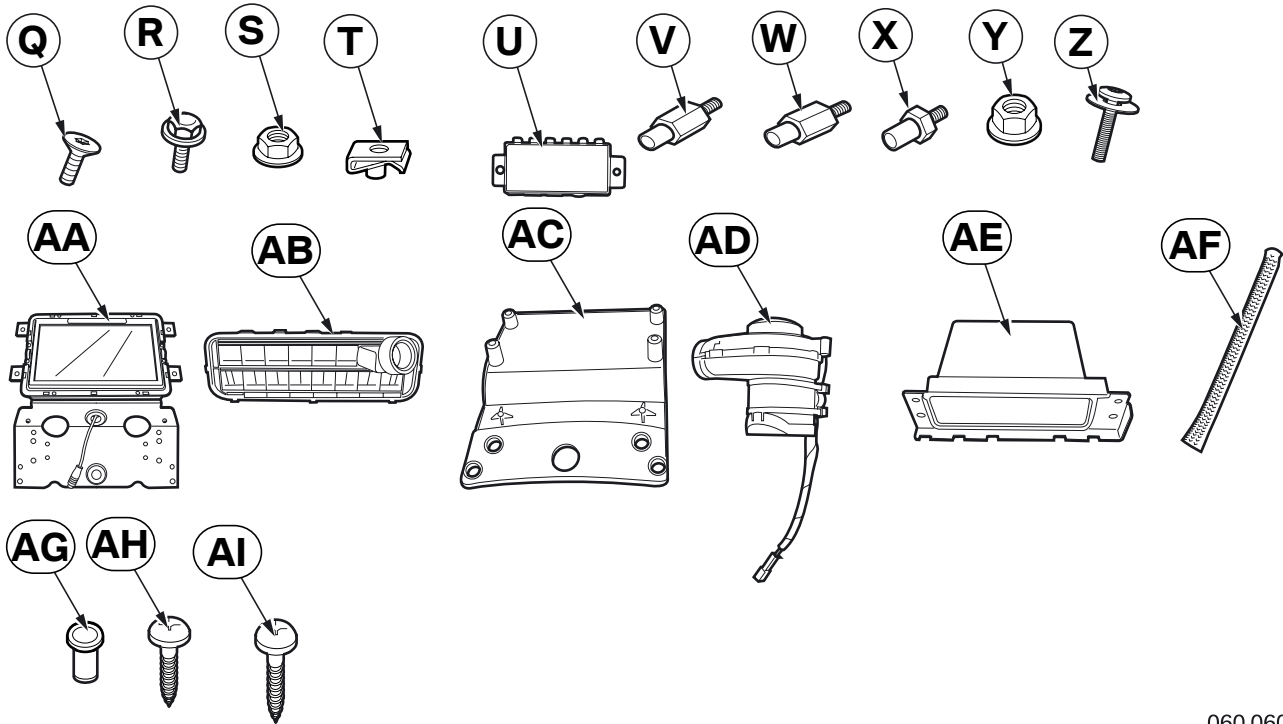

060 0609 Z

Leyenda

- Q Tornillo de cabeza avellanada M5 x 12 mm (8 unidades)
- R Tornillo hexagonal M5 x 12 mm (12 unidades)
- S Tuerca hexagonal autofijadora M5 (4 unidades)
- T Tuerca autorroscante M5 (10 unidades)
- U Interruptor AV
- V Perno distanciador superior de 42 mm (6 unidades)
- W Perno distanciador superior de 39 mm (4 unidades)
- X Perno distanciador inferior de 33 mm (4 unidades)
- Y Tuerca hexagonal con arandela M6 (2 unidades)
- Z Tornillo de torque M5 x 14 mm (10 unidades)
- AA Monitor (no forma parte del juego del equipamiento adicional)
- AB Ventilador de cola
- AC Embellecedor de monitor trasero (no forma parte del juego del equipamiento adicional)
- AD Ventilador
- AE Bandeja insertable
- AF Funda de tela (4 unidades)
- AG Tuerca de remache M6 (8 unidades)
- AH Tornillo autorroscante 5 x 12 mm (4 unidades)
- AI Tornillo autorroscante 5 x 16 mm (no forma parte del juego del equipamiento adicional)

1. Visión de conjunto de las piezas

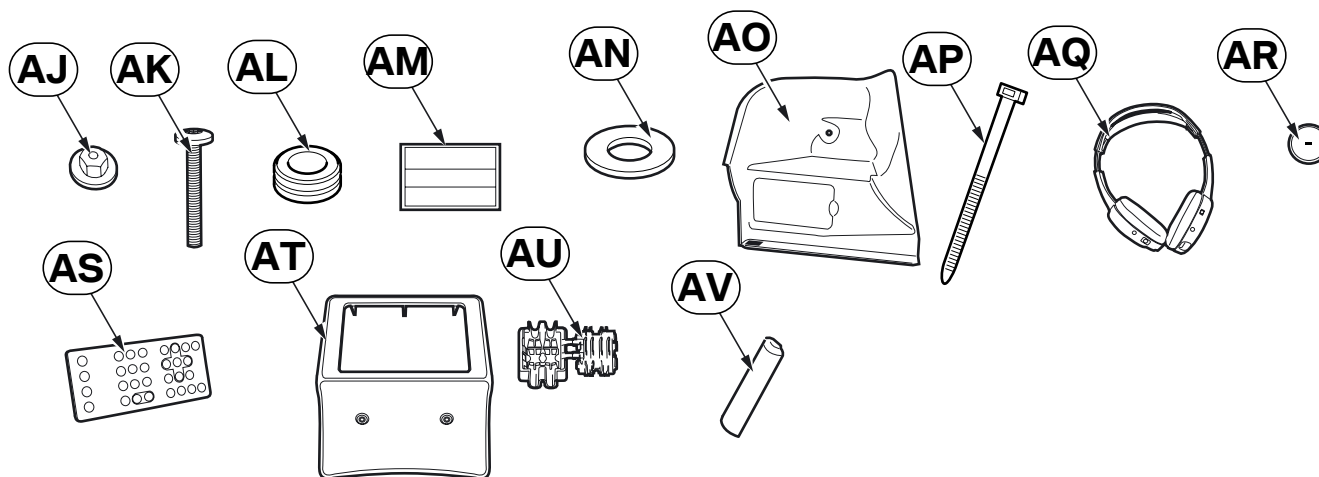

060 0729 Z

Leyenda

- AJ Tuerca hexagonal de plástico M6
- AK Tornillo alomado M4 x 20 mm (2 unidades)
- AL Boquilla (4 unidades)
- AM Etiqueta adhesiva
- AN Arandela A6 (20 unidades)
- AO Revestimiento lateral
- AP Cinta para cables 3 x 200 mm (35 unidades)
- AQ Auriculares (2 unidades)
- AR Célula del botón (2 unidades)
- AS Mando a distancia (2 unidades)
- AT Embellecedor de monitor delantero (no forma parte del juego del equipamiento adicional)
- AU Miniconector
- AV Pilas (4 unidades)

2. Trabajos previos

	N.º de TIS
Realizar una pequeña prueba.	---
Desembornar el polo negativo de la batería	12 00 ...
Desmontar previamente los siguientes componentes	
Asientos derecho e izquierdo	52 14 000
Parte posterior del respaldo del asiento delantero derecho e izquierdo	52 14 198
Moldura de entrada delantera derecha	51 47 000
Revestimiento derecho e izquierdo de la columna B	51 43 150
Moldura de entrada trasera derecha e izquierda	51 47 030
Banco del asiento trasero	52 26 005
Respaldo del asiento trasero izquierdo en vehículos que tengan el banco del asiento trasero dividido	52 26 015
Acolchado lateral izquierdo y derecho	52 26 008
Revestimiento posterior del fondo del maletero	51 47 101
Revestimiento del paso de rueda derecho e izquierdo del maletero	51 47 161

3. Visión de conjunto de las conexiones

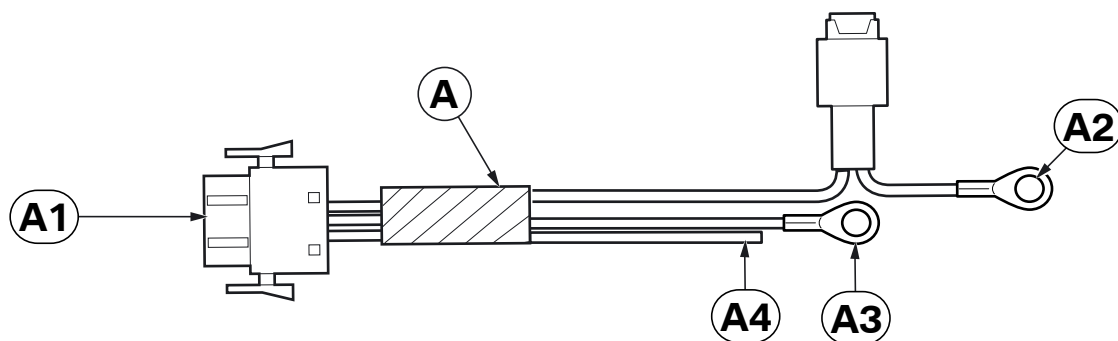

060 0732 Z

Posición /Ramific.	Descripción	Señal	Color/Sección de cable	Lugar de conexión y montaje en el vehículo	Descripción breve/ Punto de conexión
A	Cable de conexión	---	---	---	---
A1	Conector macho de 4 polos BL	Pin 1 Borne 31 Pin 2 Borne VA Pin 3 Borne 30	MA Ø 0,75 mm ² VI/BL Ø 0,75 mm ² RO Ø 0,75 mm ²	A la ramificación B1	---
A2	Argolla A8	Borne 30	RO Ø 0,75 mm ²	Al distribuidor de corriente A46 , en la parte derecha del maletero	---
A3	Argolla A6	Borne 31	MA Ø 0,75 mm ²	Al punto de masa en la parte izquierda del maletero	X13795
A4	Cable desnudo	Borne 30G	VI/BL Ø 0,75 mm ²	Sólo para vehículos hasta 09/05 Con el miniconector AU en el cable del vehículo borne 30G, color de cable RO/AM, en el distribuidor de corriente A46 , en la parte derecha del maletero Sólo para vehículos con fecha de fabricación a partir de 09/05 Con el miniconector AU en el cable del vehículo borne 30G, color de cable RO/AM, en el distribuidor de corriente A46 , en la parte derecha del maletero	X11015 Pin 2 X11012 Pin 40

3. Visión de conjunto de las conexiones

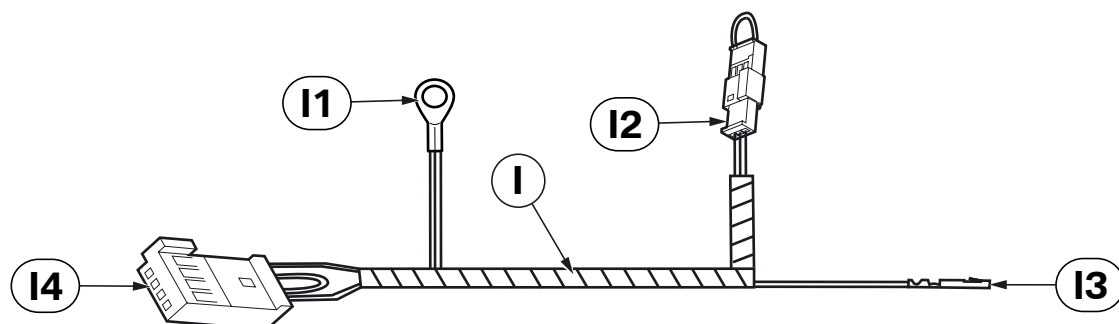

060 0798 Z

Posición /Ramific.	Descripción	Señal	Color/Sección de cable	Lugar de conexión y montaje en el vehículo	Descripción breve/ Punto de conexión
I	Juego de cables del ventilador	---	---	---	---
I1	Argolla A6	Borne 31	MA Ø 0,75 mm ²	En el punto de masa en la parte derecha del maletero	X13795
I2	Conector macho de 3 polos NE	---	---	No es necesario, doblarlo y atarlo.	---
I3	Contacto hembra	Borne 30G	RO Ø 0,75 mm ²	Sólo para vehículos hasta 09/05 Al distribuidor de corriente A46 , en la parte derecha del maletero Sólo para vehículos con fecha de fabricación a partir de 09/05 Al distribuidor de corriente A46 , en la parte derecha del maletero	X11015 Pin 8 X11012 Pin 19
I4	Conector macho de 4 polos NE	Pin 1 Borne 30G Pin 2 Borne 31-3 Pin 3 Borne 31-2 Pin 4 Borne 31	RO/VE Ø 0,75 mm ² NE Ø 0,75 mm ² NE Ø 0,75 mm ² MA Ø 0,75 mm ²	En el ventilador AD	X14313

3. Visión de conjunto de las conexiones

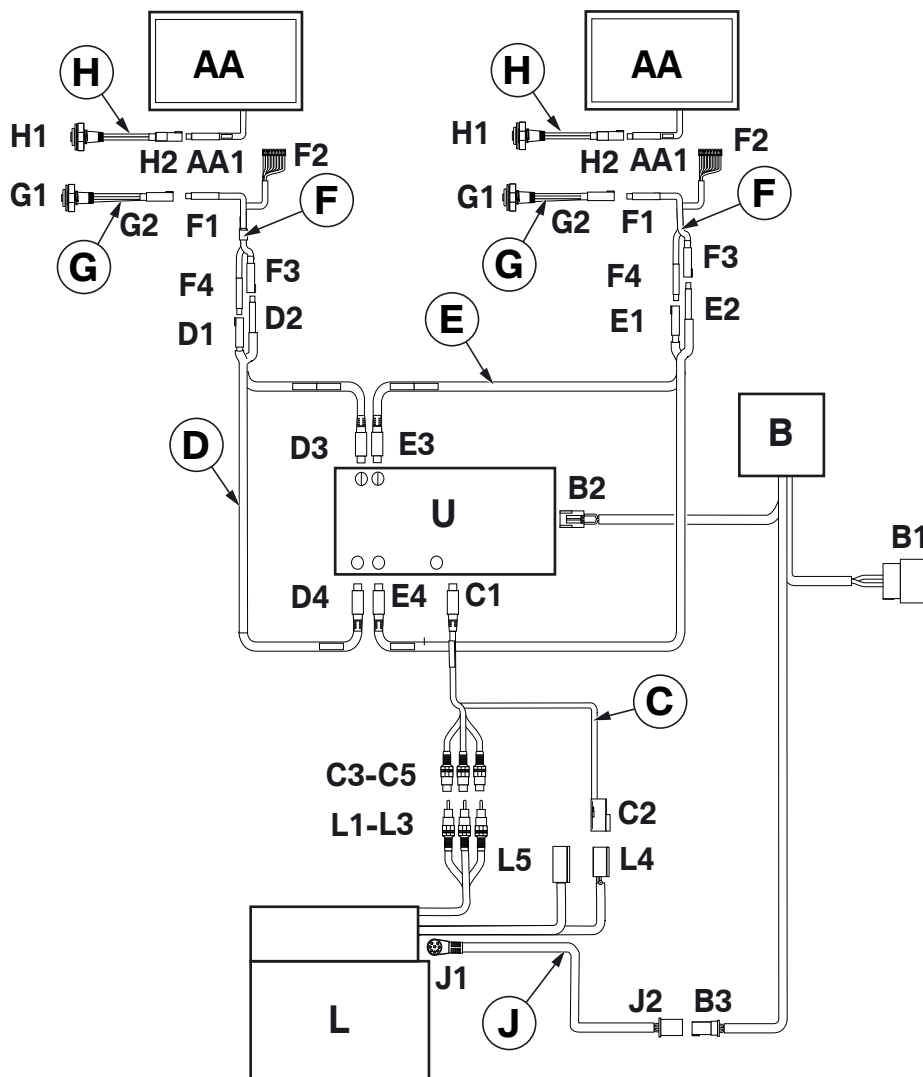

061 0235 Z

- | | |
|--|--|
| B Fuente de suministro de corriente | D Juego de cables de conexión (asiento izquierdo) |
| B1 Conector macho de 4 polos BL | D1 Conector macho redondo de 8 polos NE |
| B2 Conector macho de 4 polos BL | D2 Conector macho redondo de 8 polos NE |
| B3 Conector macho de 3 polos BL | D3 Conector macho redondo de 8 polos AM/AZ |
| | D4 Conector macho redondo de 8 polos AZ |
| C Adaptador AV para el convertidor multimedia | |
| C1 Conector macho redondo de 8 polos VE | E Juego de cables de conexión (asiento derecho) |
| C2 Conector macho de 4 polos NE | E1 Conector macho redondo de 8 polos NE |
| C3 Conector hembra de espiras AM | E2 Conector macho redondo de 8 polos NE |
| C4 Conector hembra de espiras RO | E3 Conector macho redondo de 8 polos RO/AM |
| C5 Conector hembra de espiras BL | E4 Conector macho redondo de 8 polos RO |

3. Visión de conjunto de las conexiones

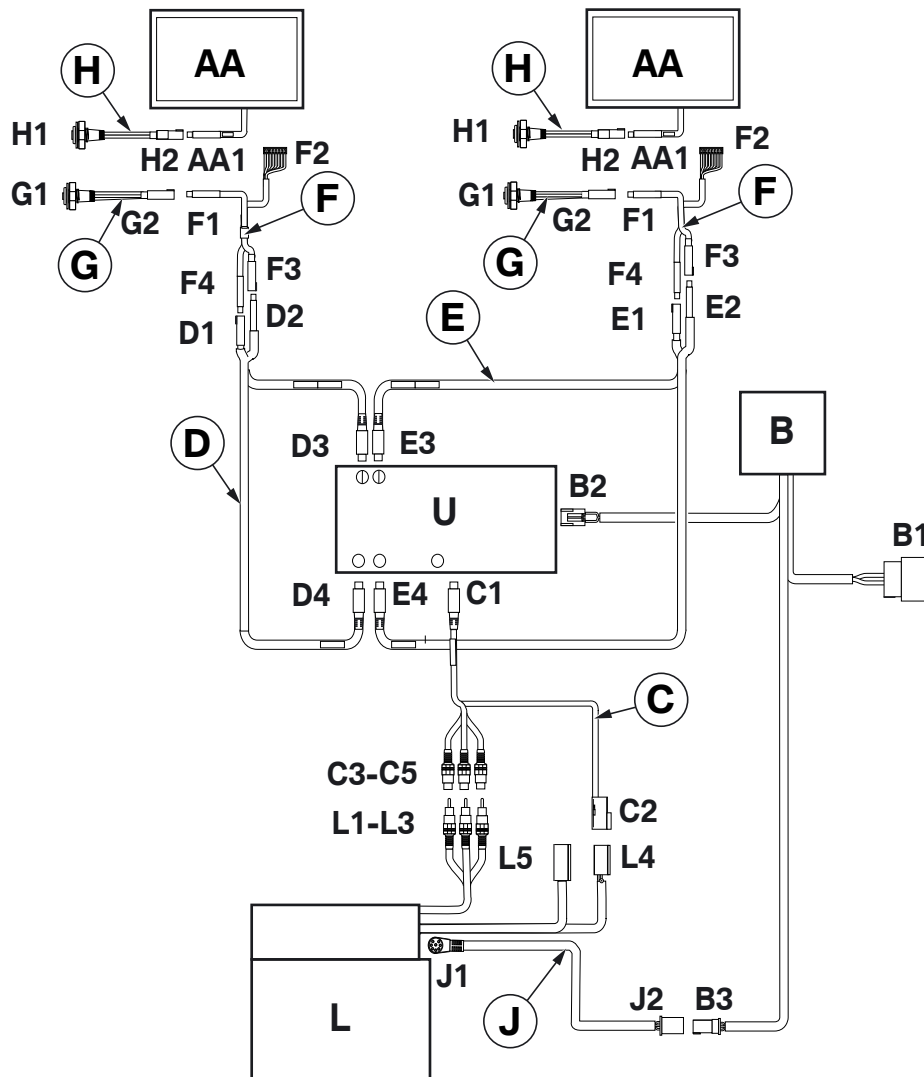

061 0235 Z

F	Juego de cables del asiento	L	Convertidor multimedia
F1	Conector macho redondo de 8 polos NE	L1	Conector macho de espiras BL
F2	Conector macho de 10 polos BL	L2	Conector macho de espiras RO
F3	Conector macho redondo de 8 polos NE	L3	Conector macho de espiras AM
F4	Conector macho redondo de 8 polos NE	L4	Conector macho de 4 polos NE
		L5	Conector macho de 4 polos NE
G	Cable auxiliar	U	Interruptor AV
G1	Hembrilla auxiliar (Ø 2,5 mm)	AA	Monitor
G2	Conector macho redondo de 8 polos NE	AA1	Conector macho redondo de 8 polos RO
H	Cable para auriculares		
H1	Toma de los auriculares (Ø 3,5 mm)		
H2	Conector macho redondo de 8 polos RO		
J	Cable de alimentación eléctrica del convertidor multimedia		
J1	Conector macho redondo de 8 polos NE		
J2	Conector macho de 3 polos BL		

4. Esquema de montaje y colocación

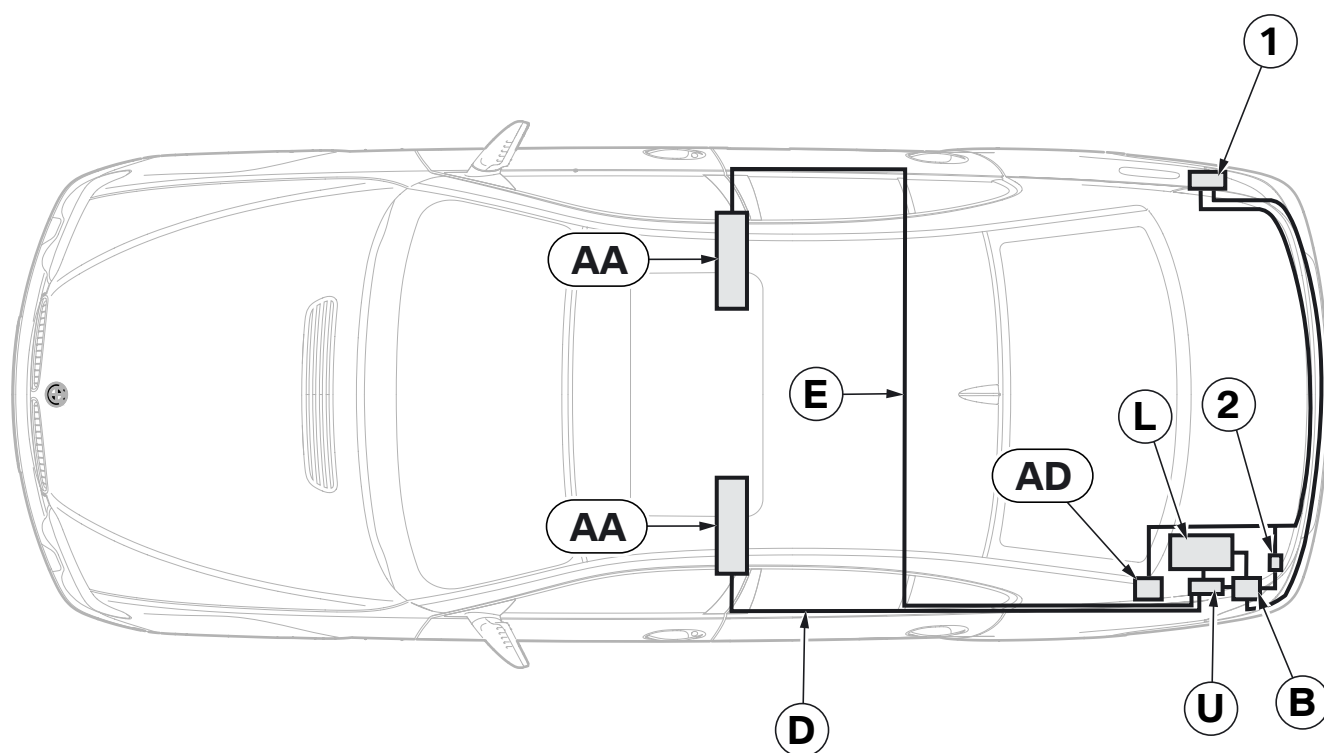

060 0738 Z

Leyenda

- B Fuente de suministro de corriente
- D Juego de cables de conexión (asiento izquierdo, longitud 5.200 mm)
- E Juego de cables de conexión (asiento derecho, longitud 6.700 mm)
- L Convertidor multimedia
- U Interruptor AV
- AA Monitor
- AD Ventilador

- 1 Distribuidor de corriente **A46**
- 2 Punto de masa **X13795**

5. Montaje del cable de conexión y del convertidor multimedia

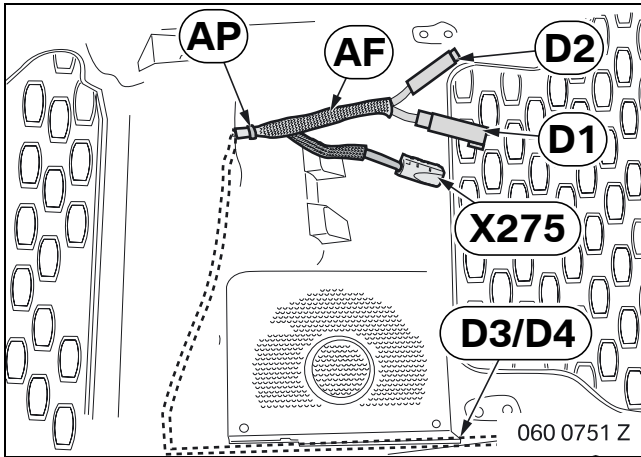

Colocar la funda de tela **AF** sobre las ramificaciones **D1** y **D2**.

Tender las ramificaciones **D1** y **D2** de manera paralela al conector macho **X275** y fijarlas con cinta para cables **AP**.

Tender las ramificaciones **D3** y **D4** hasta la parte posterior izquierda del maletero.

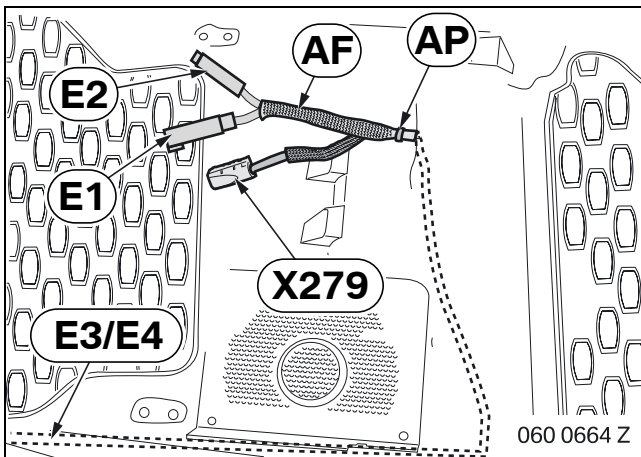

Colocar la funda de tela **AF** sobre las ramificaciones **E1** y **E2**.

Tender las ramificaciones **E1** y **E2** de manera paralela al conector macho **X279** y fijarlas con cinta para cables **AP**.

Tender las ramificaciones **E3** y **E4** en la parte posterior izquierda del maletero.

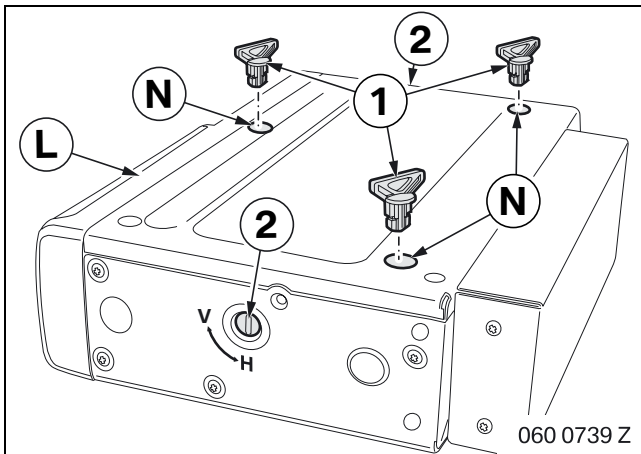

Retirar los bloqueos para el transporte (1).

Cerrar las aberturas con los puntos adhesivos **N**.

Colocar el convertidor multimedia **L** con los tornillos de enganche (2) en la posición "H".

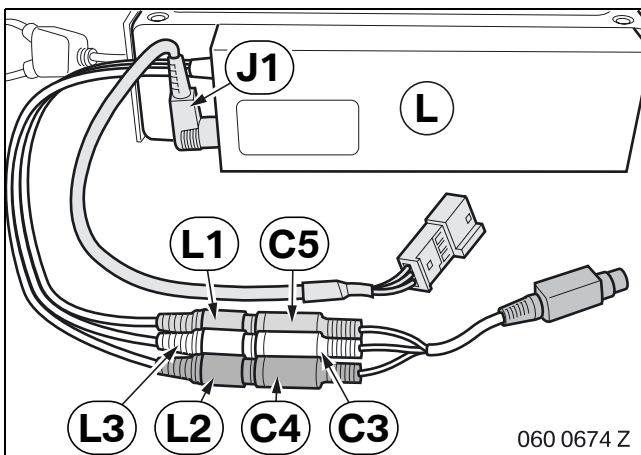

Conectar las ramificaciones **C3**, **C4** y **C5** en las ramificaciones del mismo color **L1**, **L2** y **L3** del convertidor multimedia **L**.

Conectar la ramificación **J1** en el convertidor multimedia **L**.

5. Montaje del cable de conexión y del convertidor multimedia

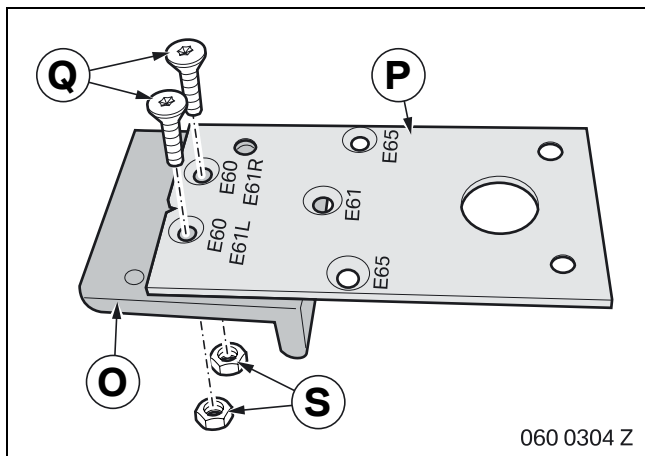

Fijar la placa espaciadora **P** con tornillos de cabeza avellanada **Q** y tuercas hexagonales **S** en el ángulo de retención **O**.

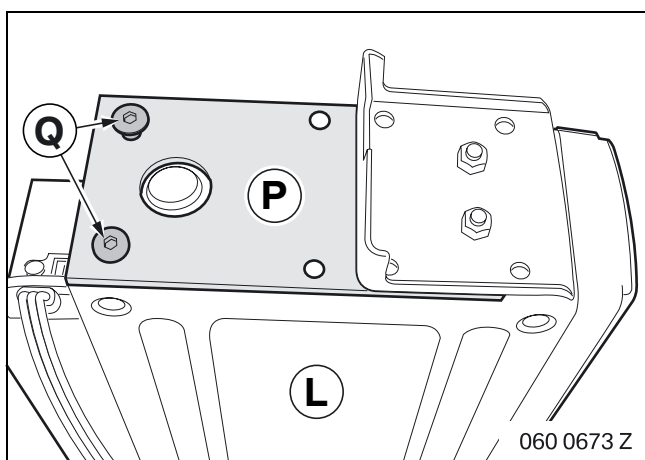

Fijar la placa espaciadora **P** con tornillos de cabeza avellanada **Q** en el convertidor multimedia **L**.

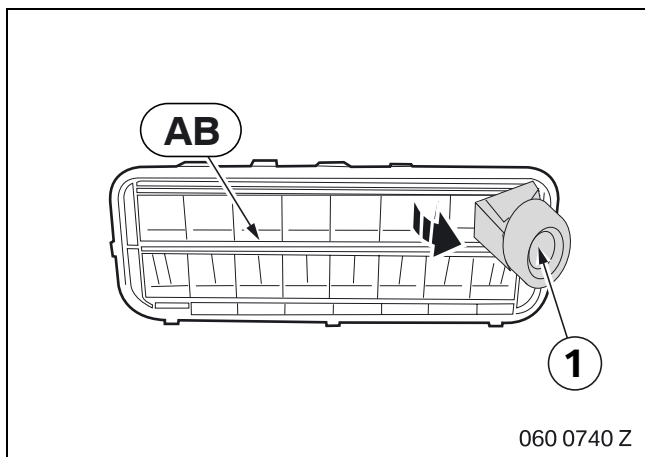

Retirar la conexión del ventilador (1) del ventilador de cola **AB**.

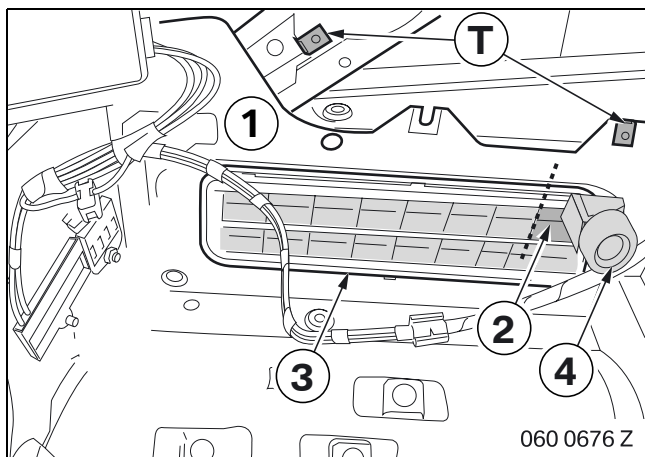

Montar las tuercas autorroscantes **T** en el lateral de la carrocería (1).

Cortar la lámina de goma (2) de la rejilla de ventilación (3) en la zona de la conexión del ventilador (4) con un cuchillo.

Colocar la conexión del ventilador (4) sobre la rejilla de ventilación (3).

5. Montaje del cable de conexión y del convertidor multimedia

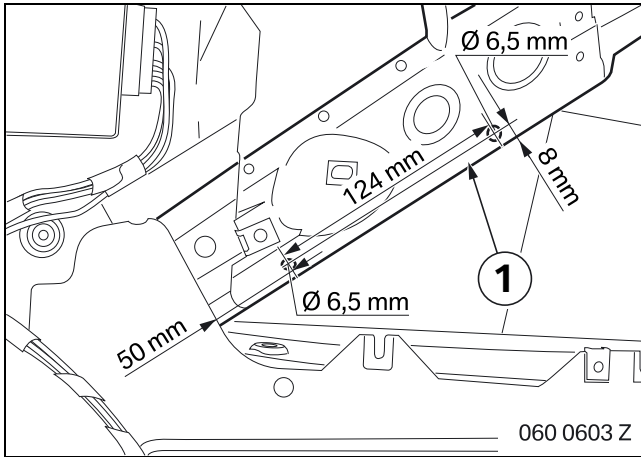

Marcar los orificios según las medidas en el lateral de la carrocería (1).

Taladrar los orificios con una broca espiral de $\varnothing 6,5$ mm.

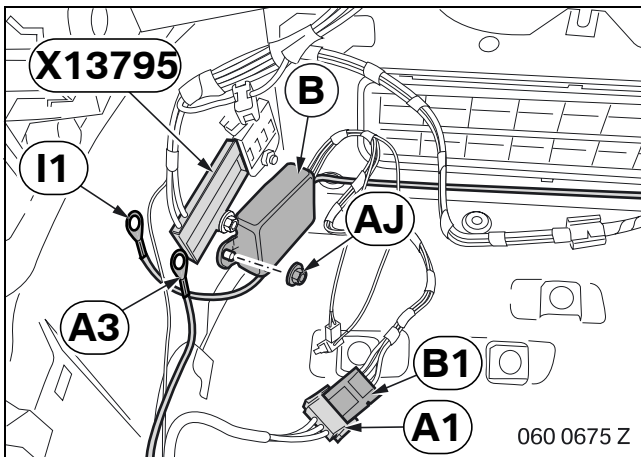

Fijar la fuente de suministro de corriente **B** en el perno roscado con la tuerca hexagonal de plástico **AJ**.

Conectar la ramificación **A1** en la ramificación **B1**.

Conectar la ramificación **A3**, color de cable MA, y la ramificación **I1**, color de cable MA, en el punto de masa **X13795**.

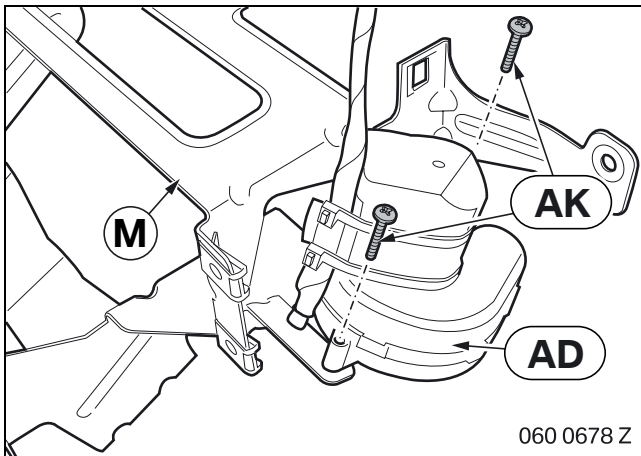

Fijar el ventilador **AD** con tornillos alomados **AK** en el soporte **M**.

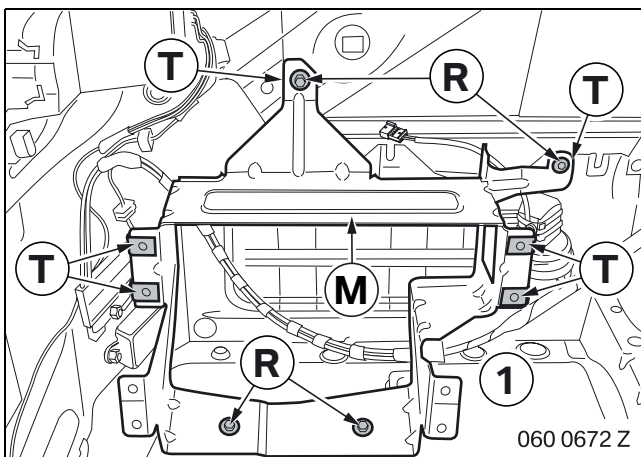

Fijar el soporte **M** con tornillos hexagonales **R** en la carrocería (1).

Atornillar el soporte **M** con tornillos hexagonales **R** en las tuercas autorroscantes **T**.

Colocar las tuercas autorroscantes **T** en el soporte **M**.

5. Montaje del cable de conexión y del convertidor multimedia

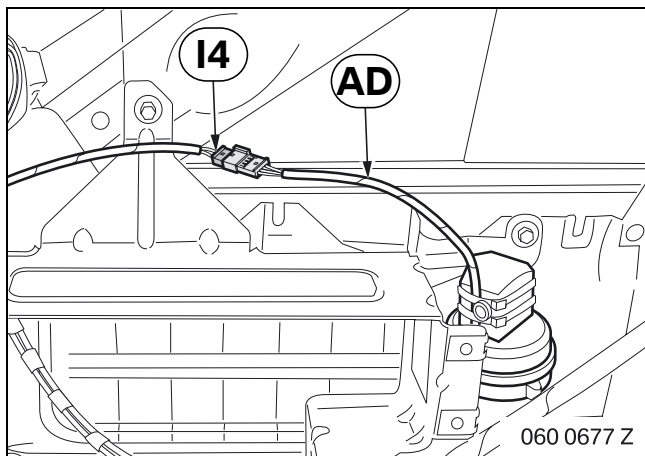

Conectar la ramificación **I4** en el ventilador **AD**.

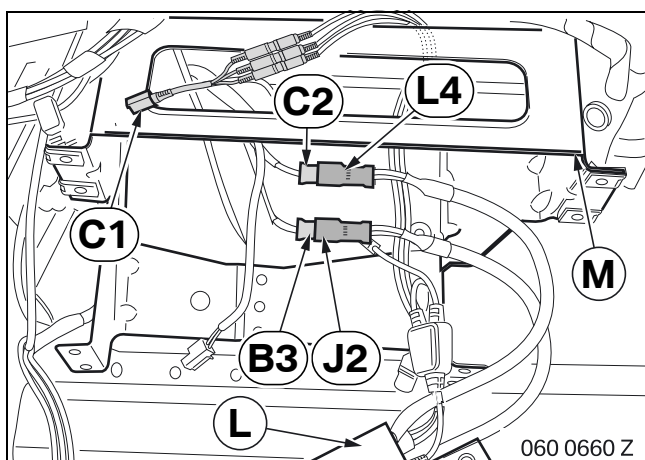

Tender la ramificación **C1**, del convertidor multimedia **L** a través del soporte **M**.

Conectar la ramificación **B3** en la ramificación **J2**.

Conectar la ramificación **C2** en la ramificación **L4**.

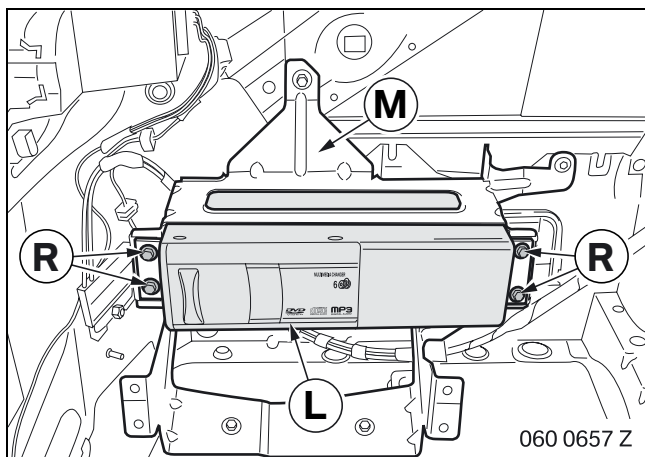

Fijar el convertidor multimedia **L** con tornillos hexagonales **R** en el soporte **M**.

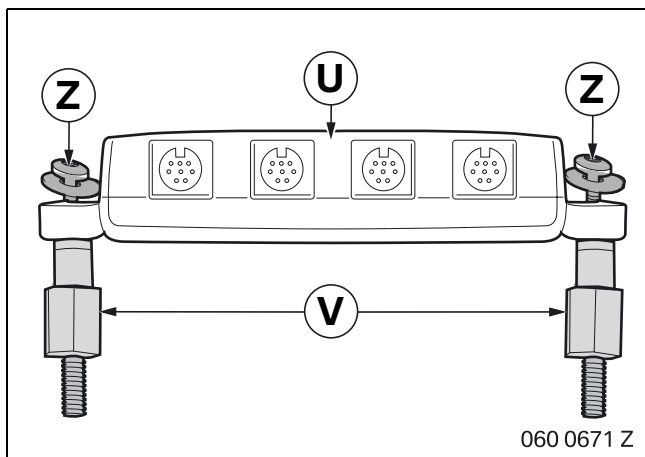

Fijar el perno distanciador **V** con tornillo de torque **Z** en el interruptor **AV U**.

5. Montaje del cable de conexión y del convertidor multimedia

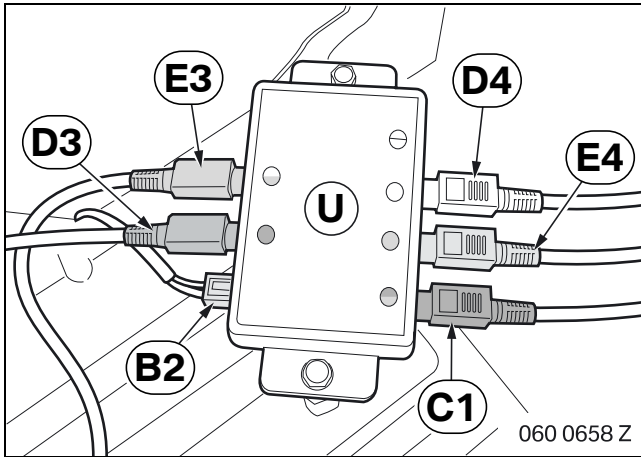

Conectar las ramificaciones **B2**, **C1**, **D3**, **D4**, **E3** y **E4** en las tomas del mismo color en el interruptor AV **U**.

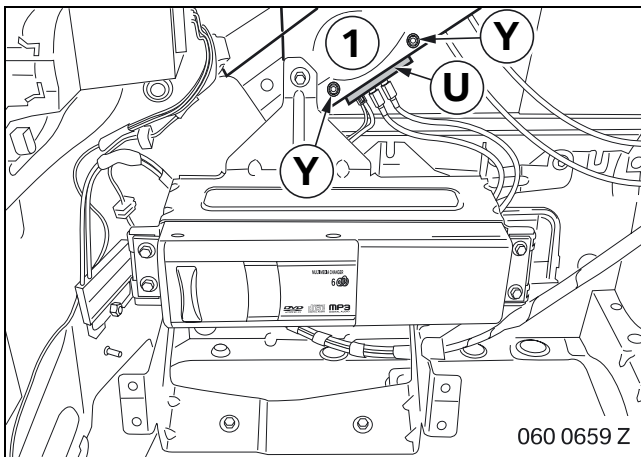

Insertar el interruptor AV **U** con perno distanciador **V** a través del lateral de la carrocería (1) y fijarlo con tuercas hexagonales **Y**.

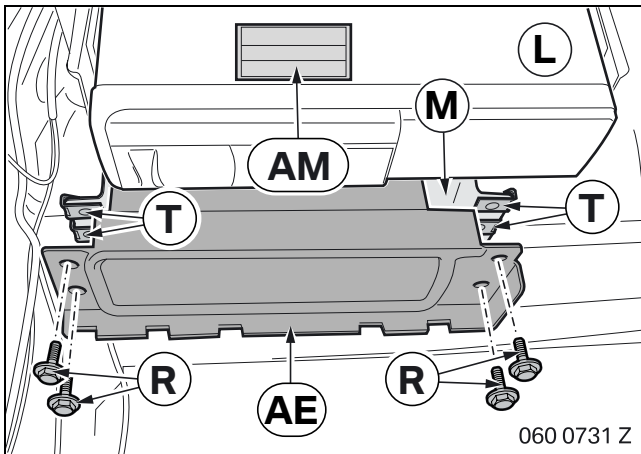

Colocar las tuercas autorroscantes **T** en el soporte **M**.

Fijar la bandeja insertable **AE** con tornillos hexagonales **R** en el soporte **M**.

Pegar la etiqueta adhesiva **AM** en el convertidor multimedia **L**.

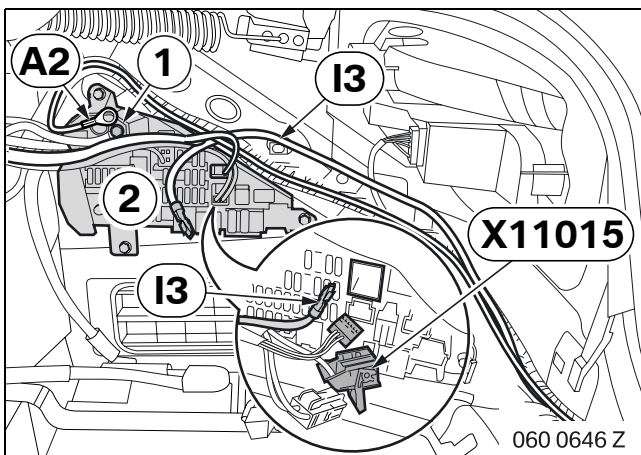

Sólo para vehículos hasta 09/05

Conectar la ramificación **A2**, color de cable RO, en la conexión B+ (1) del distribuidor de corriente (2).

Conectar la ramificación **I3**, color de cable RO/VE, en el conector macho **X11015** de 15 polos VE, Pin 8.

5. Montaje del cable de conexión y del convertidor multimedia

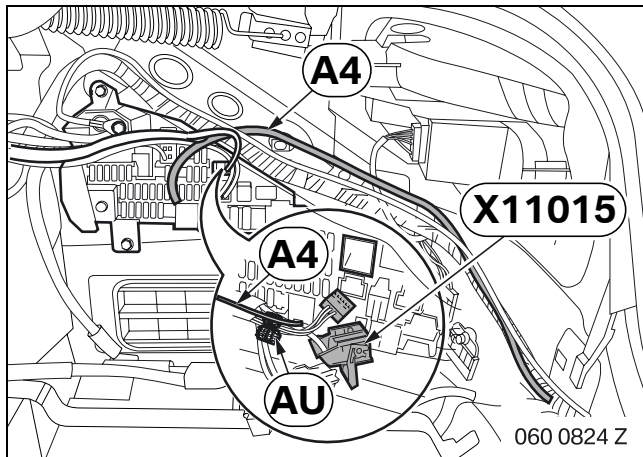

Conectar la ramificación **A4**, color de cable VI/BL, con el miniconector **AU** al cable del vehículo borne 30G, color de cable RO/AM, en el conector macho **X11015** de 15 polos VE, Pin 2.

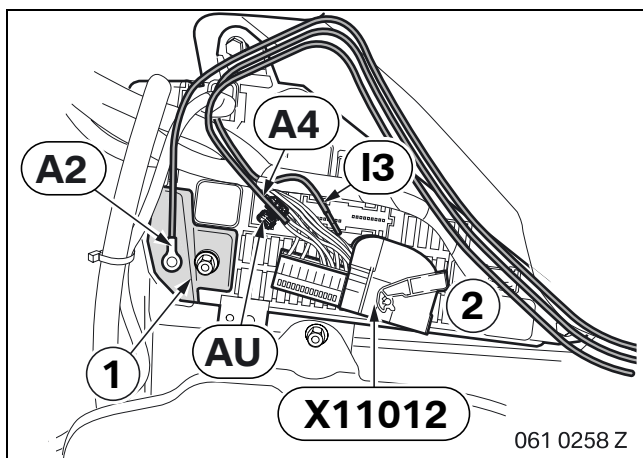

Sólo para vehículos con fecha de fabricación a partir de 09/05

Conectar la ramificación **A2**, color de cable RO, en la conexión B+ (1) del distribuidor de corriente (2).

Conectar la ramificación **A4**, color de cable VI/BL, con el miniconector **AU** al cable del vehículo borne 30G, color de cable RO/AM, en el conector macho **X11012** de 41 polos NE, Pin 40.

Conectar la ramificación **I3**, color de cable RO/VE, en el conector macho **X11012** de 41 polos NE, Pin 19.

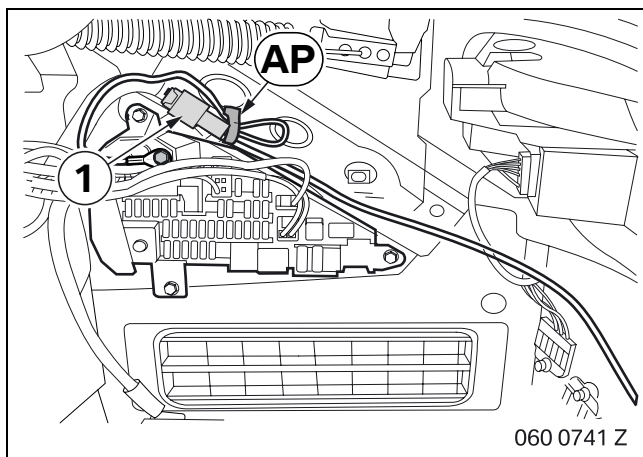

Para todos los vehículos

Fijar el soporte del cartucho fusible (1) con cinta para cables **AP** en el cable del vehículo.

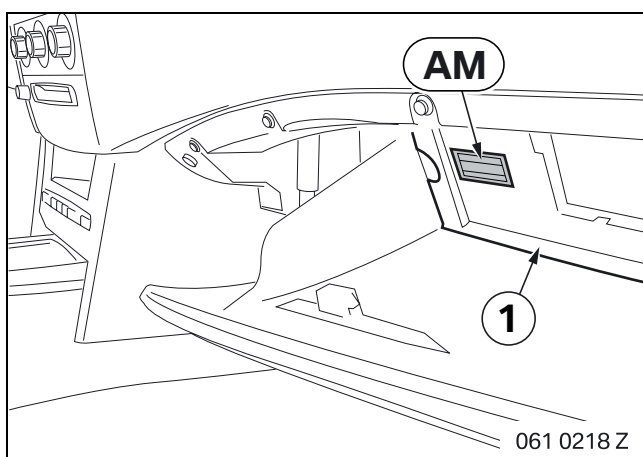

Para todos los vehículos

Pegar la etiqueta adhesiva **AM** en la guantera (1).

6. Montaje del monitor

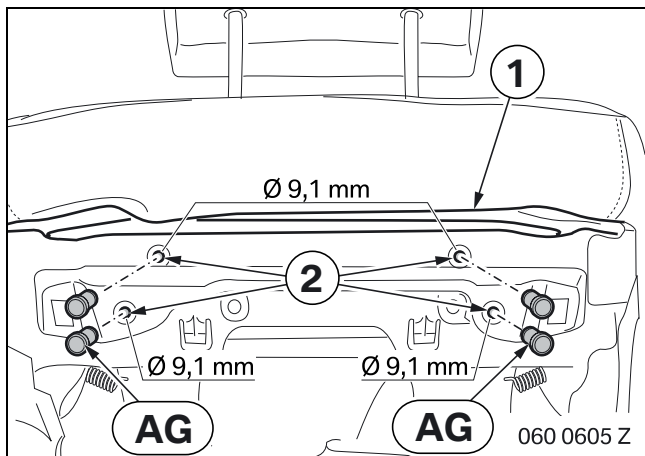

Desplazar hacia arriba la funda del respaldo del asiento (1).

Taladrar los orificios existentes (2) con una broca espiral de \varnothing 9,1 mm.

Remachar las tuercas de remache **AG**.

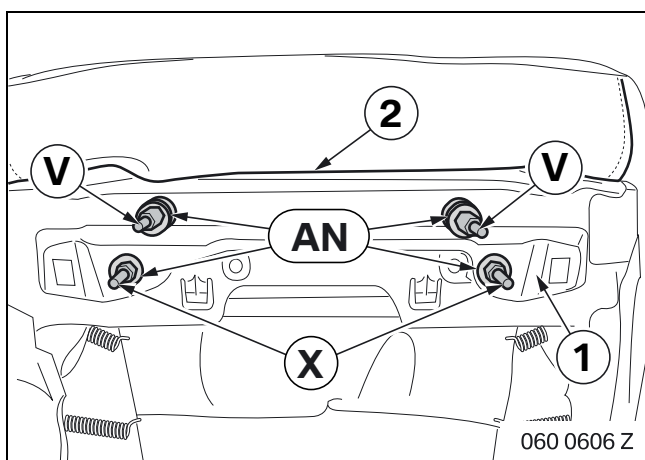

Atornillar los pernos distanciadores **X** con una arandela cada uno **AN** y los pernos distanciadores **V** con cuatro arandelas cada uno **AN** en el respaldo del asiento (1).

Poner el tapizado del asiento (2) en su sitio original.

Cortar el tapizado del asiento (2) con un cuchillo en la zona de los pernos distanciadores.

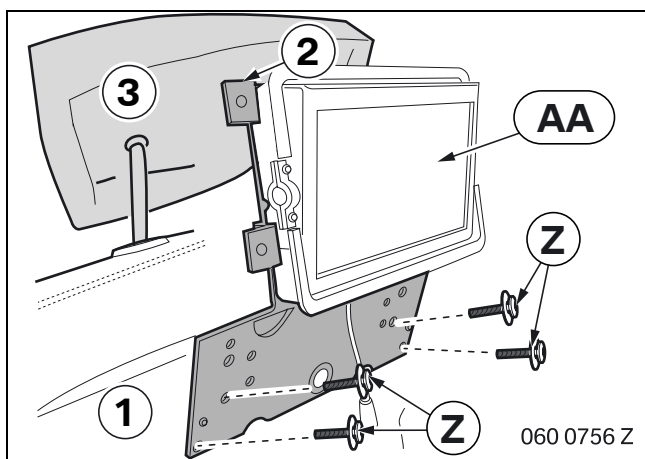

Fijar el monitor **AA** con tornillos de torque **Z** en el respaldo del asiento (1).

La distancia desde el borde superior de la placa de retención del monitor (2) hasta el reposacabezas desplegado (3) debería ser 10 mm aprox.

Retirando las arandelas **AN** o reemplazando los pernos distanciadores **V** con los pernos distanciadores **W**, se puede ajustar la distancia. Se debe montar **al menos una** arandela **AN** por cada perno distanciador **V** o **W**. ◀

Destornillar nuevamente el monitor **AA**.

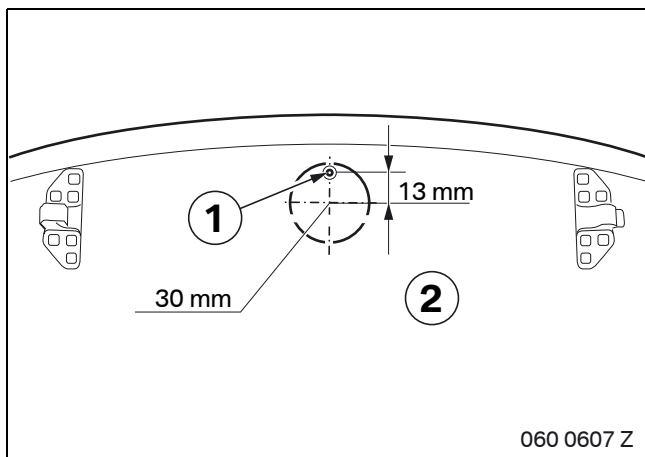

Sólo para vehículos sin SA 456

Marcar el punto del orificio señalado (1) en el lado interior de la parte posterior del respaldo del asiento delantero (2) según las medidas.

Taladrar el orificio con una broca escalonada de \varnothing 30 mm.

6. Montaje del monitor

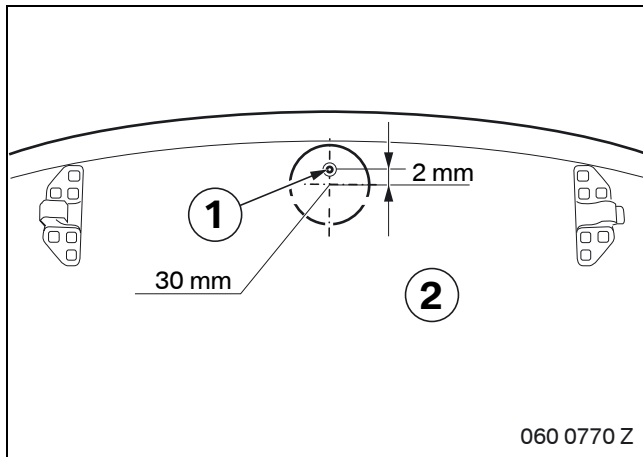

Sólo para vehículos con SA 456

Marcar el punto del orificio señalado (1) en el lado interior de la parte posterior del respaldo del asiento delantero (2) según las medidas.

Taladrar el orificio con una broca escalonada de \varnothing 30 mm.

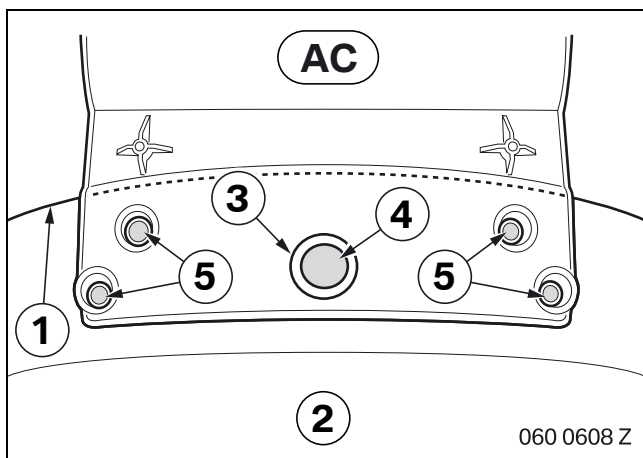

Para todos los vehículos

Colocar el embellecedor de monitor trasero **AC** en el borde superior (1) del exterior de la parte posterior del asiento delantero (2).

El orificio (3) del embellecedor de monitor trasero **AC** debe coincidir con el orificio (4) en la parte posterior del asiento delantero.

Marcar los orificios (5) y taladrarlos con una broca escalonada de \varnothing 15 mm.

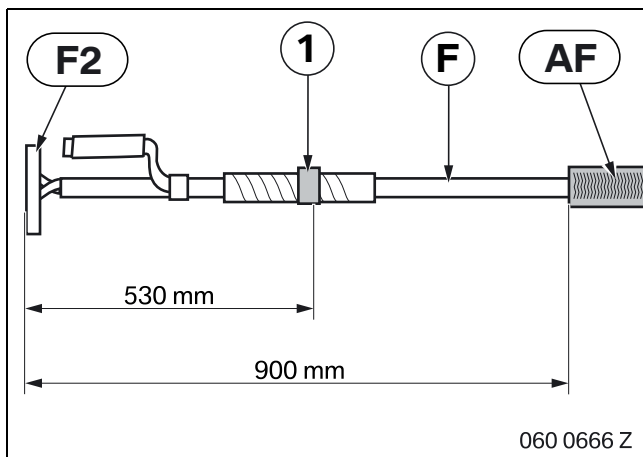

Medir las dimensiones de la ramificación **F2**.

Pasar la funda de tela **AF** sobre el juego de cables del asiento **F** y fijarla con cinta adhesiva según las medidas.

Pegar la marca (1) con cinta adhesiva según las medidas.

6. Montaje del monitor

▶ Al montar el juego de cables del asiento **F**, tener en cuenta los bordes afilados y, en caso necesario, repasar los bordes. Después de llevar a cabo el montaje, comprobar que el juego de cables del asiento **F** pueda funcionar sin dificultad en la zona regulable del respaldo. La funda de tela montada **AF** debe estar en la zona regulable del respaldo. ◀

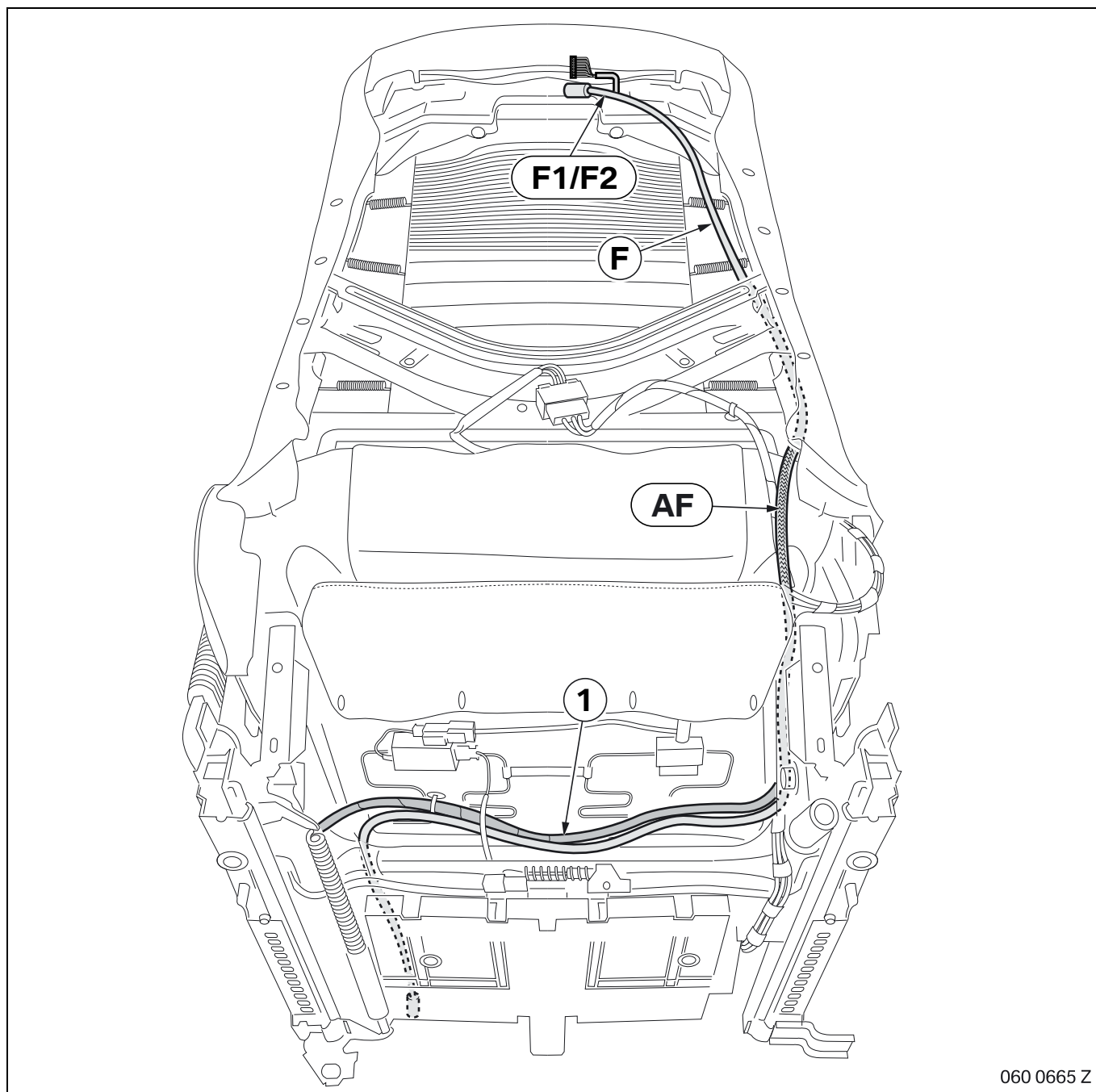

Tender las ramificaciones **F1** y **F2** como se muestra en la figura.

Tender el juego de cables del asiento **F** a lo largo del arnés de cables del asiento (1).

6. Montaje del monitor

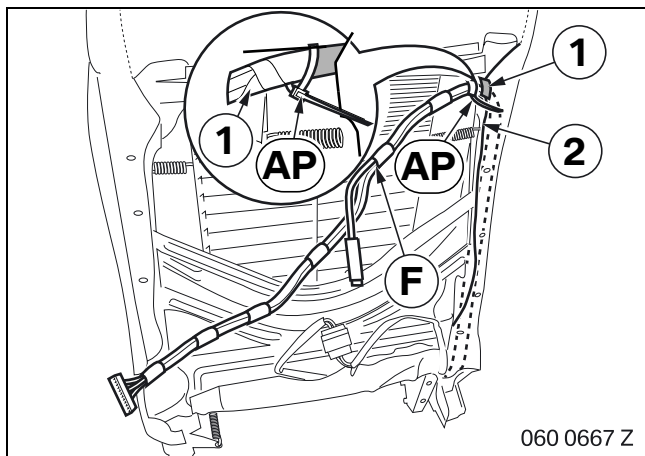

Fijar las marcas de pegado (1) hechas anteriormente en el juego de cables del asiento **F** con cinta para cables **AP** en los respaldos del asiento (2) como se muestra en la figura.

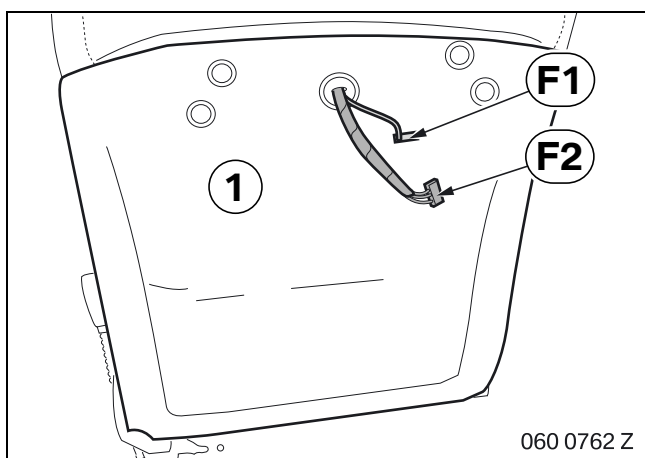

Pasar las ramificaciones **F1** y **F2** a través de la parte posterior del asiento delantero (1).

Montar la parte posterior del asiento delantero (1) conforme a TIS RA 52 15 198.

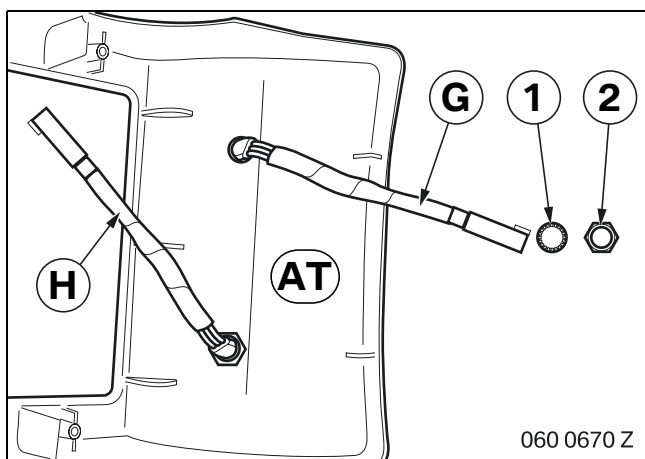

Desenroscar la arandela intermedia (1) y la tuerca hexagonal (2) del cable auxiliar **G** y del cable de los auriculares **H**.

Insertar el cable auxiliar **G** en el embellecedor de monitor delantero **AT** en el lado izquierdo y fijarlo con la arandela intermedia (1) y la tuerca hexagonal (2).

Insertar el cable para auriculares **H** en el embellecedor de monitor delantero **AT** en el lado derecho y fijarlo con la arandela intermedia (1) y la tuerca hexagonal (2).

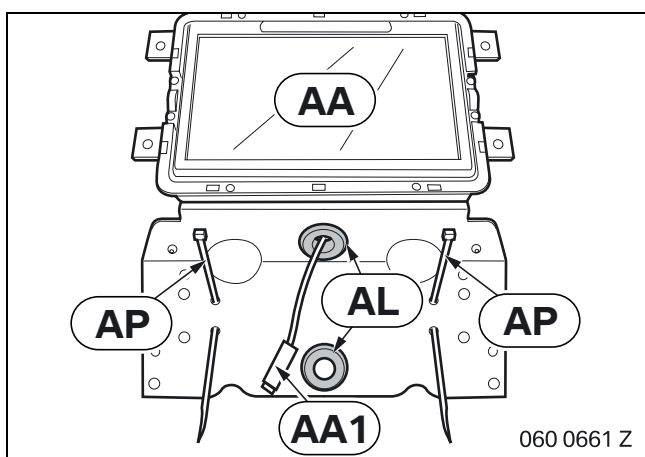

Insertar las boquillas **AL** en el monitor **AA**.

Pasar la conexión para auriculares **AA1** del monitor **AA** por la boquilla superior **AL**.

Insertar las cintas para cables **AP** en los orificios existentes.

6. Montaje del monitor

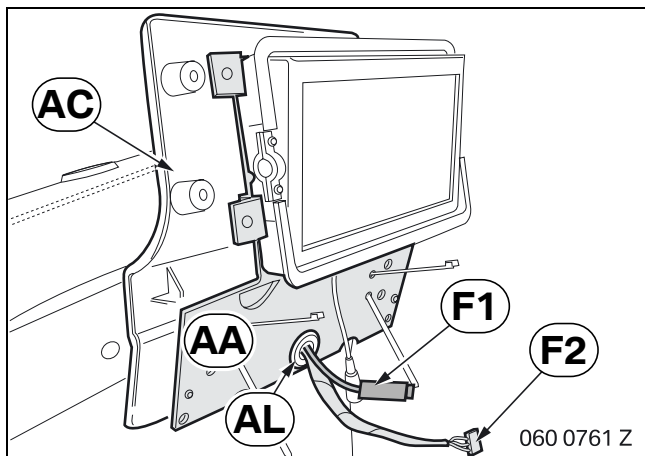

Tender las ramificaciones **F1** y **F2** a través del embellecedor de monitor trasero **AC** y la boquilla inferior **AL** en el monitor **AA**.

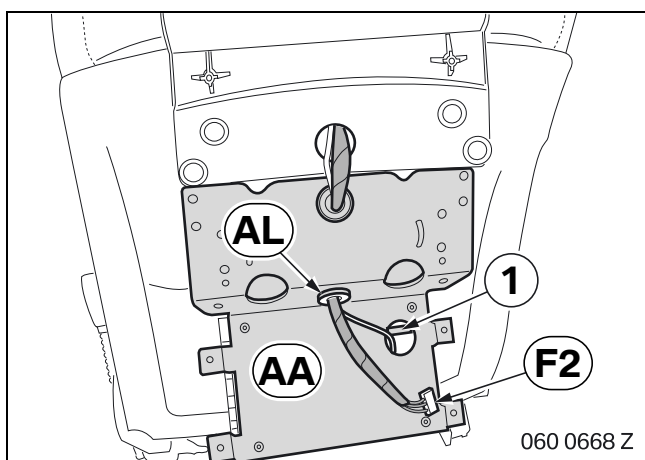

Tender la ramificación **F2** a través de la boquilla superior **AL**.

Conectar la ramificación **F2** en el conector de la placa de circuitos impresos (1) del monitor **AA**.

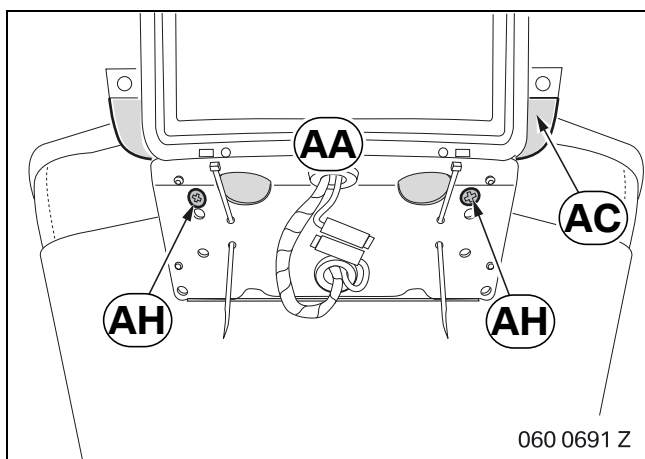

Fijar el monitor **AA** con tornillos autorroscantes **AH** en el embellecedor de monitor trasero **AC**.

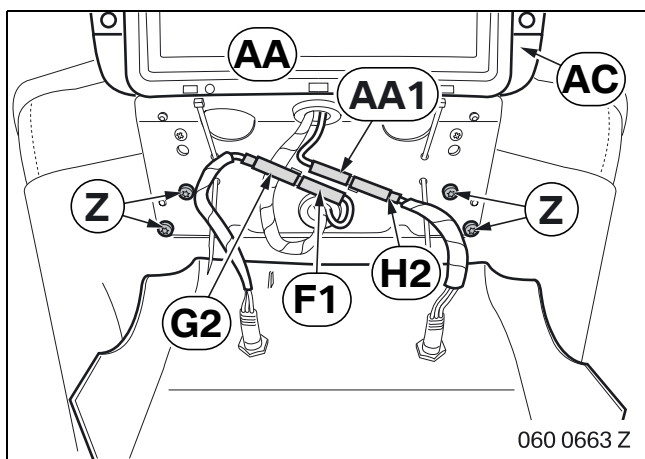

Fijar el monitor **AA** y el embellecedor de monitor trasero **AC** con tornillos de torque **Z** en el asiento.

Conectar la ramificación **G2** del mismo color en la ramificación **F1**.

Conectar la ramificación **H2** del mismo color en la conexión para auriculares **AA1** del monitor **AA**.

6. Montaje del monitor

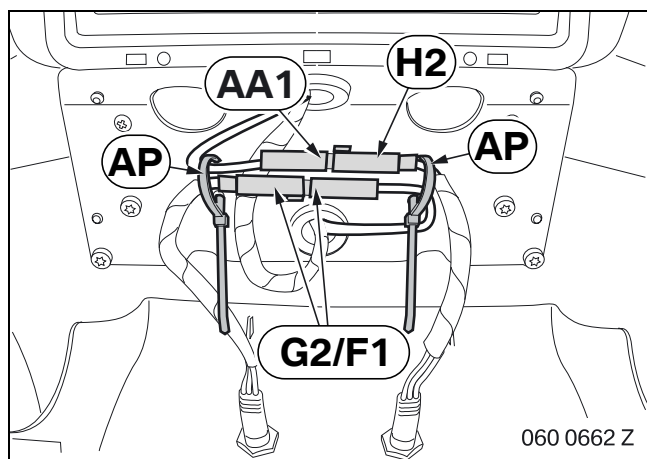

Sujetar las ramificaciones **G2**, **F1**, **H2** y la conexión para auriculares del monitor **AA1** con cintas para cables **AP**.

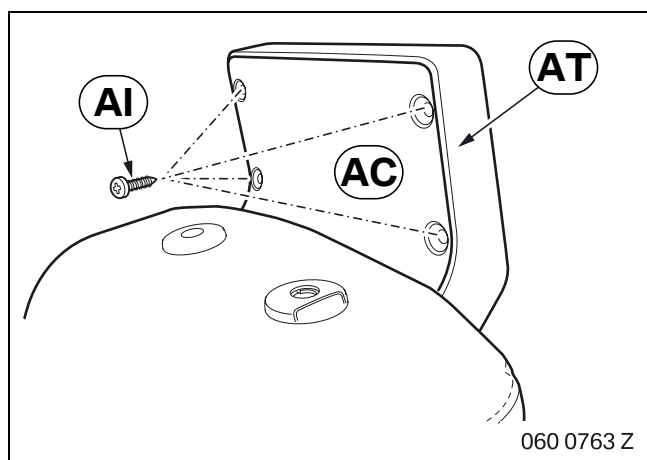

Es importante asegurarse de que ningún cable quede aprisionado al unir el embellecedor de monitor delantero **AT** y el embellecedor de monitor trasero **AC**.

Colocar el embellecedor de monitor delantero **AT** sobre el embellecedor de monitor trasero **AC** y encajarlo en la zona inferior.

Fijar el embellecedor de monitor trasero **AC** con tornillos autorroscantes **AI** en el embellecedor de monitor delantero **AT**.

7. Conexión de los asientos

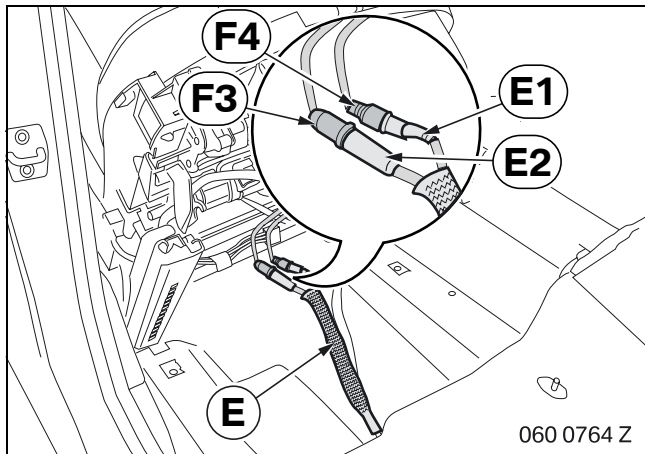

Conectar el asiento derecho de la siguiente manera en el juego de cables de conexión **E**:

- Ramificación **E1** en la ramificación **F4**
- Ramificación **E2** en la ramificación **F3**

Fijar las ramificaciones **E1**, **F4**, **E2** y **F3** con cinta aislante para que no se despeguen.

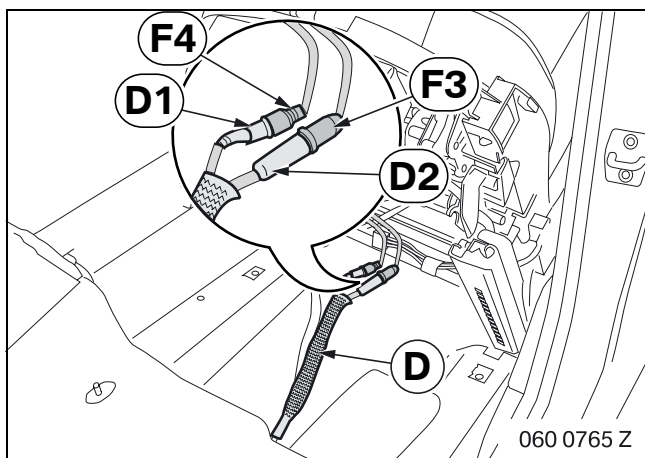

Conectar el asiento izquierdo de la siguiente manera en el juego de cables de conexión **D**:

- Ramificación **D1** en la ramificación **F4**
- Ramificación **D2** en la ramificación **F3**

Fijar las ramificaciones **D1**, **F4**, **D2** y **F3** con cinta aislante para que no se despeguen.

8. Trabajos finales y codificación

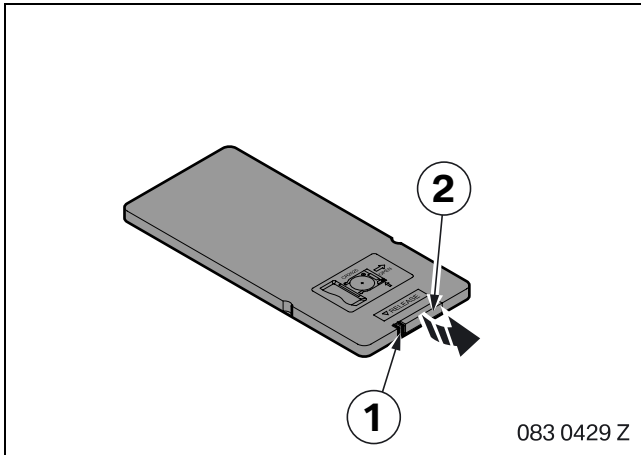

Presionar el bloqueo (1) y tirar hacia afuera del soporte (2).

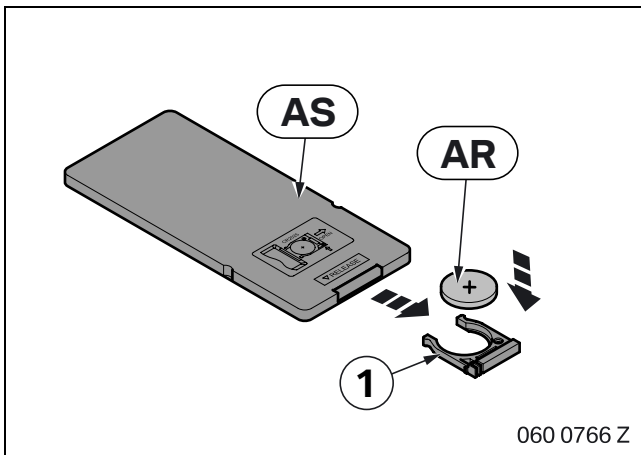

Introducir la célula del botón **AR** en el soporte (1) e insertarla en el mando a distancia **AS**.

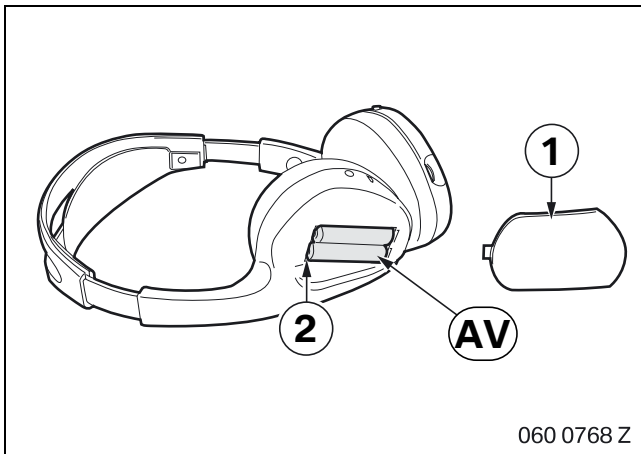

Abrir la tapa del compartimento de las pilas (1).
Introducir las pilas **AV** en su compartimento (2) según las instrucciones de uso.

Cerrar la tapa del compartimento de las pilas (1).

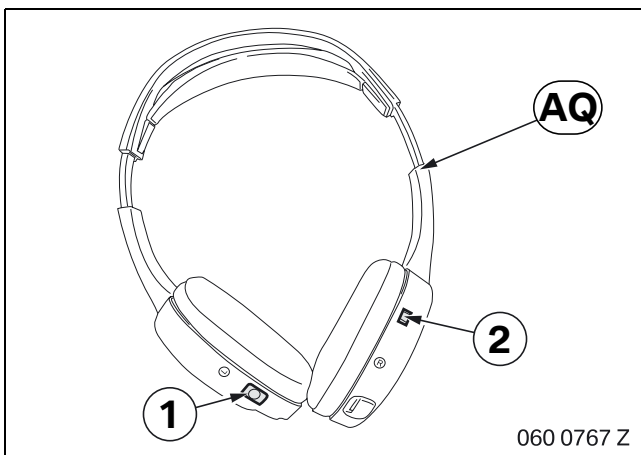

Conectar los auriculares **AQ** al interruptor (1).
Siguiendo las instrucciones de uso, ajustar el canal en el interruptor (2) según corresponda.

8. Trabajos finales y codificación

El sistema de equipamiento adicional no precisa codificación.

- Embornar la batería del vehículo.
- Realizar una pequeña prueba.
- Prueba funcional
- Montar el vehículo en el orden apropiado.

9. Plano de conexiones del juego de cables del ventilador (sólo para vehículos hasta 09/05)

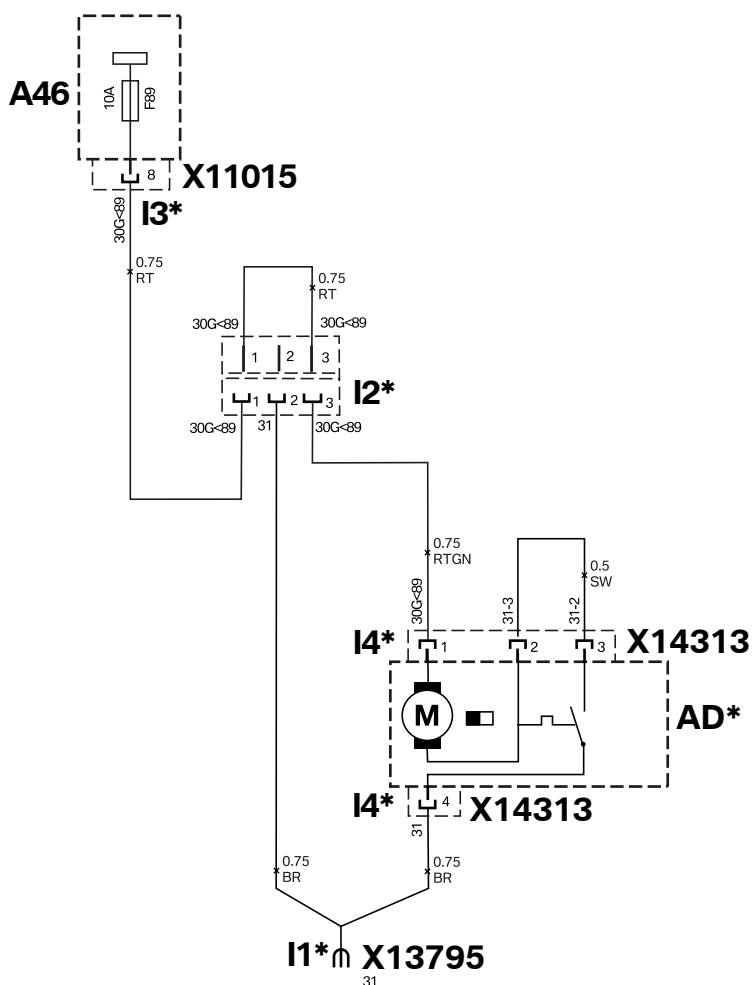

061 0251 Z

Leyenda

AD*	Ventilador
A46	Distribuidor de corriente trasero derecho
I1*	Argolla A6
I2*	Regleta de hembra de 3 polos NE
I3*	Contacto hembra
I4*	Regleta de hembra de 4 polos NE
X11015	Regleta de hembra de 15 polos VE (I3*)
X13795	Punto de masa (I1*)
X14313	Cuerpo de clavija de 4 polos BL (I4*)

Colores de los cables

MA	Marrón	NE	Negro
AM	Amarillo	VI	Violeta
VE	Verde	BL	Blanco
RO	Rojo		

Todas las descripciones marcadas con * son válidas únicamente para estas instrucciones de montaje o este plano de conexiones eléctricas.

9. Plano de conexiones del juego de cables del ventilador (sólo para vehículos fabricados a partir de 09/05)

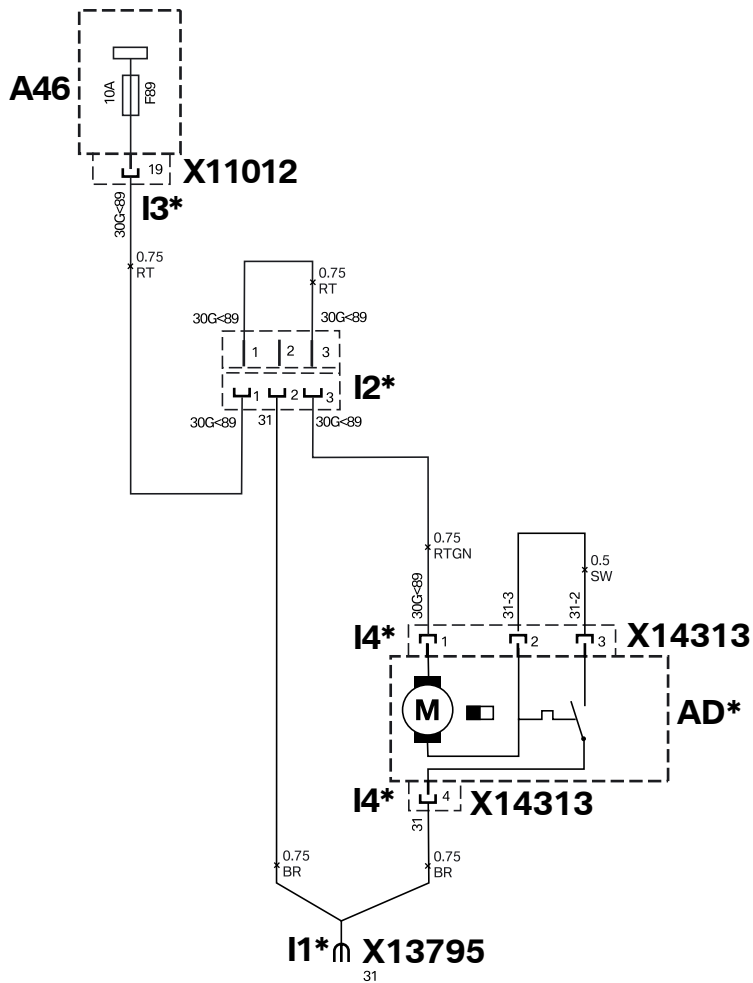

061 0268 Z

Leyenda

- AD*** Ventilador
- A46** Distribuidor de corriente trasero derecho

- I1*** Argolla A6
- I2*** Regleta de hembra de 3 polos NE
- I3*** Contacto hembra
- I4*** Regleta de hembra de 4 polos NE

- X11012** Regleta de hembra de 41 polos NE (**I3***)
- X13795** Punto de masa (**I1***)
- X14313** Cuerpo de clavija de 4 polos BL (**I4***)

Colores de los cables

MA	Marrón	NE	Negro
AM	Amarillo	VI	Violeta
VE	Verde	BL	Blanco
RO	Rojo		

Todas las descripciones marcadas con * son válidas únicamente para estas instrucciones de montaje o este plano de conexiones eléctricas.